

בטיחות צעצועים  
קפצות (טרמפולינות) לשימוש ביתי  
תקו 562 חלק 14

וובינר בנושא סימון צעצועים, 21.2.21



אמיר גרבסקי- רע"נ חומרים ובטיחות ילדים

תקן זה מפרט דרישות ושיטות בדיקה עבור קפצות (טרמפולינות) לשימוש ביתי, עבור התקנים המאפשרים גישה אליהן ועבור המעטפת התוחמת אותן, המיועדות לשימוש מחוץ למבנים או/וגם בתוך מבנים על ידי אדם אחד בכל פעם.

חלות תקן זה אינה כוללת את המפורט להלן:

- קפצות המשמשות כציוד ספורט, שחל עליהן התקן הישראלי ת"י 5515 חלק 17 א.
- EN ISO 25649:2017-קפצות מתנפחות צפות, שחלה עליהן סדרת התקנים
- קפצות המשמשות במגרשי משחקים ציבוריים;
- קפצות בעלות משטח קפיצה משופע;
- קפצות מתנפחות;
- קפצות לכושר, לרבות קפצות לשימוש רפואי;
- קפצות בעלות אבזרים נלווים, לדוגמה אוהלים, חישוק כדורסל.





טרמפולינה קטנה



טרמפולינה קטנה+מתחם



טרמפולינה בינונית/גדולה  
(תלוי במידות)



טרמפולינה שקועה

מוצר/ תת מוצר :

**TRAMPOLI/22SWING**



## 1.4-הגדרת דגם ומשפחת דגמים:

**1.4.1-דגם:** כדגם אחד יחשבו טובין בעלי מבנה זהה העשויים מאותם החומרים, שיוצרו ע"י יצרן אחד, מחומר גלם אחד, בארץ יצור/אתר ייצור אחד והמזוהים ע"י היצרן כדגם אחד.

**1.4.2-משפחה:** כמשפחת דגמים יחשבו דגמים זהים הנבדלים זה מזה בתכונות שאינן משפיעות על התאמתם לתקן.

## 2-בדיקת דגם:

**2.1- תדירות הביצוע:** אחת לשנה לכל דגם או משפחת דגמים.

**2.2- דגימה:** כאשר בבדיקת הדגם מבוצעת על דוגמאות מהמשלוח, מחלקים את הטובין שבמשלוח למנות של דגם ו/או משפחות דגמים. דוגמים אקראית דוגמה אחת לבדיקה (מכל מנת דגמים ו/או משפחת דגמים).

## 3- בדיקה חלקית ('ש'):

**3.1-תדירות ביצוע:** כל משלוח ובהתאם להוראות הממונה על התקינה.

**3.2-דגימה:** מחלקים את הטובין שבמשלוח למנות דגמים ו/או משפחות דגמים. דוגמים אקראית דוגמה אחת מכל מנת דגמים ו/או מנת משפחת דגמים. יש לדגום ככל שניתן, דגם שעדיין לא נבדק או שעבר הכי הרבה זמן מהבדיקה הקודמת.

## הבדיקות במסגרת ה-ש':

**בדיקת זיהוי:** תבוצע בדיקת זיהוי והמוצר יבחן בהשוואה לתיק המוצר ומסמכי היבוא.

**בדיקות לפי סעיפי התקן:** המוצר ייבדק להתאמה לסעיפים הבאים:

ת"י 562 חלק 1 סעיף 7 – אזהרות והוראות שימוש.

ת"י 562 חלק 14 סעיף 5.2 – דרישות כלליות עבור המבנה של הטרמפולינה.

ת"י 562 חלק 14 סעיף 6 – אזהרות, סימון והוראות.



## 3.4

### enclosure height

distance from the surface of the *mat* to the lowest point of the brim of the *enclosure*

Note 1 to entry: The *enclosure height* is illustrated in Figure 1:

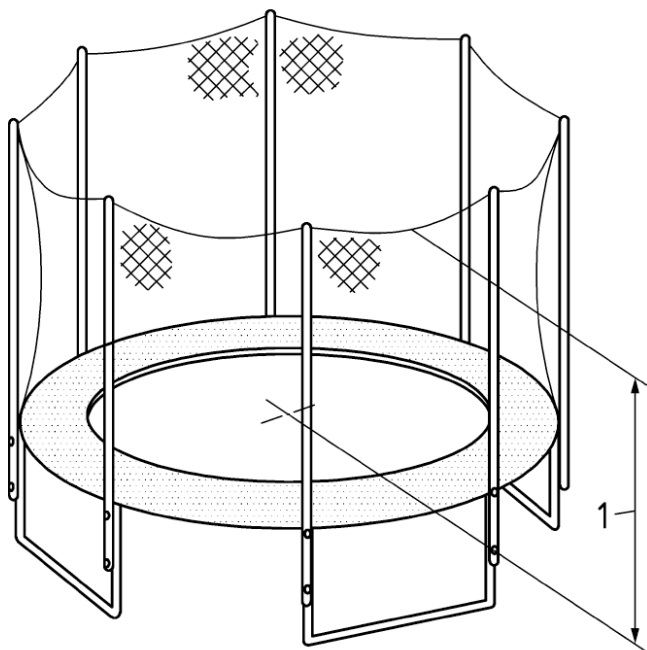

## 3.5

### frame

construction of rigid supportive materials from which the *mat* is suspended

Note 1 to entry: See Figure 2 for an example of domestic trampoline including trampoline *frame* and *mat*.

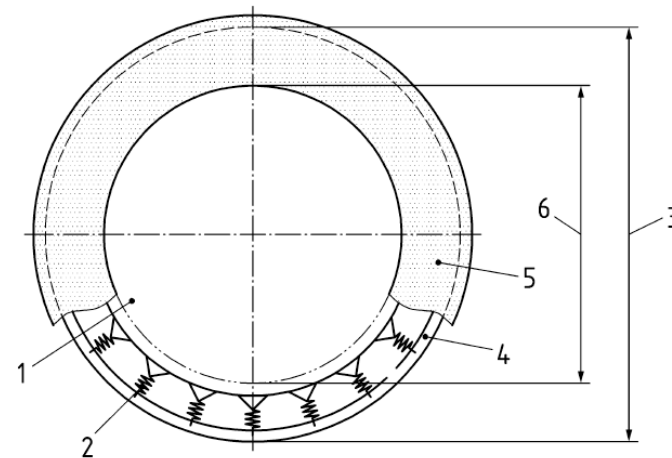

### Key

- 1 *mat*
- 2 *suspension system*
- 3 *frame size* (in case of a non-circular trampoline the *frame size* is the maximum distance between two opposite points of the *frame*)
- 4 *frame*
- 5 *padding*
- 6 *jumping area*



## הבדיקות מתחלקות לארבעה תחומים:

- 1- בדיקות מכאניות ופיזיקליות (מבנה הקפצה, מתחם הקפצה, משטח הקפיצה).
- 2- בדיקות כימיות (בדיקת רעילות למרכיבי הקפצה, קורוזיה בקפיצים, פתאלטים).
- 3- בדיקת דליקות.
- 4- בדיקות סימון.



קודם לאזהרות, תופיע המילה "אזהרה" או "אזהרות", לפי הצורך (כלומר במקום לחזור על המילה "אזהרה" לפני כל אזהרה כאשר קיימות כמה מהאזהרות הנדרשות, ניתן להשתמש במילה "אזהרות" פעם אחת בראש האזהרות) ולהיות בבירור לצרכן לפני הרכישה. אחרי המילה "אזהרה" או "אזהרות" עשויים להיות אחרי פיסוק, למשל סימן קריאה.

על הטרמפולינה ועל אריזותיו יש את האזהרה הבאה אשר תופיע בבירור נקודת המכירה:

"אִזְהָרָה. רק לשימוש ביתי."



## 6.2 אזהרות וסימונים על המוצר (ראה A.10)

### 6.2.1 כללי

בעת השימוש:

- "אזהרה. מקסימום XX ק"ג";

- "אזהרה. רק משתמש אחד. סכנת התנגשות";

- "אזהרה. נדרשת השגחת מבוגרים";

- "אזהרה. אין לבצע סלטות";

- "אזהרה. קרא את ההוראות".

אם לטרמפולינה מסופק מארז, האזהרות הנוספות הבאות יהיו גלויות:

- "אזהרה. סגור תמיד את פתח הרשת לפני הקפיצה";

- "אזהרה. יש להחליף את הרשת בכל (\*) שנה (ים)".

(\*) טווח הזמן צריך להיות מוגדר על ידי היצרן.





עבור טרמפולינות לא קבורות המיועדות לשימוש חיצוני בלבד, האזהרה הנוספת הבאה תהיה גלויה בטרמפולינה בעת השימוש:

- "אזהרה. לשימוש חיצוני בלבד."

עבור טרמפולינות המיועדות לשימוש מקורה בלבד, תהיה האזהרה הנוספת הבאה גלויה בטרמפולינה בעת השימוש:

- "אזהרה. לשימוש פנימי בלבד."

בנוסף לאזהרות החלות בסעיפים 6.1, האזהרות הבאות יסומנו על האריזה כך שיהיה ניתן לראות בבירור בנקודת המכירה:

- "אזהרה. מקסימום XX ק"ג";

- "אזהרה. רק משתמש אחד. סכנת התנגשות";

אם הטרמפולינה מסופקת עם מארז, אזהרה נוספת הבאה תסומן על גבי האריזה ועליה להיות בבירור בנקודת המכירה:

- "אזהרה. יש להחליף את הרשת בכל (\*) שנה (ים)."

(\*) טווח הזמן צריך להיות מוגדר על ידי היצרן.

## 6.4.2 מידע

האזהרות הבאות ייכללו למינימום בהוראות השימוש:

- "אזהרה. מקסימום XX ק"ג";
  - "אזהרה. הטרימפוליה תורכר על ידי מרוכר ההתאם למכלול הוראות ולאחר מכן נבדקו לפני השימוש הראשון";
  - "אזהרה. רק משתמש אחד. סכנת התנגשות";
  - "אזהרה. קפיצה עם / בלי נעליים [כפי שהוחלט על ידי היצרן]";
  - "אזהרה. אל תשתמש במזרן כשהוא רטוב";
  - "אזהרה. כיסים ריקים וידיים לפני הקפיצה";
  - "אזהרה. קפוץ תמיד באמצע משטח הקפיצה";
  - "אזהרה. אל תאכל בזמן הקפיצה";
  - "אזהרה. אל תצאו בקפיצה";
  - "אזהרה. הגבל את זמן השימוש ברציפות (בצע עצירות קבועות)".
- עבור טרימפולינות המצוידות במתחם, האזהרה שלהלן תכלול בנוסף בהוראות לשימוש:
- "אזהרה. סגור תמיד את הפתח שברשת, לפני הקפיצה".
- לטרמפולינות המיועדות לשימוש חיצוני ובתוכן מארז, האזהרה הבאה בנוסף תיכלל בהוראות השימוש:
- "אזהרה. אל תשתמש בתנאי רוח חזקים ואבטח את הטרמפולינה".
- עבור טרימפולינות קבורות האזהרה הבאה תכלול בנוסף להוראות השימוש:
- "אזהרה. התקנת הטרמפולינה מחייבת לחפור חור באדמה. אם אינך בטוח על העבודה הקרקעית, אנא צור קשר עם איש מקצוע".
- עבור טרימפולינות לא קבורות המיועדות לשימוש חוץ בלבד, האזהרה הבאה תהיה בנוסף כלולה בהוראות השימוש:
- "אזהרה. לשימוש חיצוני בלבד".
- טרמפולינות המיועדות לשימוש מקורה בלבד, בנוסף תהיה האזהרה הבאה כלולה בהוראות השימוש:
- "אזהרה. לשימוש פנימי בלבד".



## 6.4.3 הוראות הרכבה ותחזוקה

בנוסף לאזהרות בסעיפים 6.4.1 וההוראות בסעיף 6.4.2, הוראות השימוש יכללו הוראות מפורטות להרכבה וכן הוראות תחזוקה.

הוראות התחזוקה יסבו תשומת לב לצורך ביצוע בדיקות ותחזוקה של החלקים העיקריים (מסגרת, מערכת מתלה, משטח הקפיצה, ריפוד ומארז) בתחילת כל עונה וגם בפרקי זמן קבועים, ויצביעו שאם הבדיקות הללו לא יבוצעו, השימוש בטרמפולינה יכול להיות מסוכן. בנוסף, הוראות התחזוקה יכללו, בהתאם לצורך, את ההמלצות הבאות:

- יש לבדוק הידוק של כל האומים והברגים, ולהדקם כנדרש;

- בדוק כי כל המפרקים העמוסים על ידי הקפיצים עדיין שלמים ואינם יכולים להתנתק במהלך השימוש בטרמפולינה;

- בדוק את כל הכיסויים ואת הקצוות החדים והחלף בעת הצורך;

- שמור את הוראות ההוראות לתחזוקה;

- לטרמפולינות חיצוניות יש להצטייד באביזר, אשר בתנאי רוח חזקים ימנע תזוזת המתקן (למשל; מוטות פלדה באדמה, או עומסים/ משקלים כמו שק חול או שקיות מים) ו/ או יש להסיר פריטים התופסים רוח כמו רשת ומשטח קפיצה;

- במדינות מסוימות בתקופת החורף עומס השלג והטמפרטורה הנמוכה מאוד עלולים להזיק לטרמפולינה. מומלץ להסיר את השלג ולאחסן את משטח הקפיצה ואת המתחם בתוך הבית.

- יש לבדוק כי משטח הקפיצה, ריפוד, מארז ומשטח רך ללא פגמים;

הערה 1: אור שמש, גשם, שלג וטמפרטורות קיצוניות מפחיתים את חוזקם של חלקים אלה לאורך זמן.

- החלף את הרשת ו / או המתחם לאחר (\*) שנת השימוש.





## 6.4.2 מידע

בנוסף לאזהרות בסעיף 6.4.1, המידע הבא ייכלל בהוראות עבור המשתמש, אם ישים:

- הוראות שהטרמפולינה מיועדת לקבורה באדמה או לא מיועדת לה;

- אינדיקציה למידות המוצר;

- הוראות קפיצה;

- הוראות כיצד להזיז את הטרמפולינה;

- המלצה להניח את הטרמפולינה על משטח ישר לפחות 2 מ' מכל מבנה או חסימות כגון

גדר, מוסך, בית, מכשולים תלויים, חוטי כביסה או חוטי חשמל;

- הוראות- טרמפולינות לא יותקנו מעל בטון, אספלט או כל חומר קשה אחר פני השטח ולא

בקרבת מתקנים מנוגדים אחרים (למשל בריכות חתירה, נדנדות, מגלשות, מסגרות טיפוס);

- הוראות לשינויים שביצע הצרכן לטרמפולינה המקורית (למשל; הוספת אביזר) יבוצע על פי

הוראות היצרן.

# תודה על ההקשבה!

שאלות ? ?